



CARAX
GG



-Go-Getter

Hulco CARAX Go-Getter

Multitransporter für Profis

Carax ist ein Multitransporter für den Profi, der für den Transport großer Fahrzeuge wie Vans und SUVs entwickelt wurde. Die Stahlrampen mit einer Länge von 250 cm werden im Fahrgestell gelagert. Der stabile Rahmen sorgt für eine optimale Unterstützung des Aluminium-Ladebodens. Der Carax Multitransporter ist 100% holzfrei und wartungsarm.

- Sideskirts mit Seitenmarkierungsbeleuchtung und Positionsbeleuchtung
- Alu Felge, schwarz
- Komplett ausgestattet mit LED-Beleuchtung
- Werkzeugkasten schwarz (55 Liter)
- Extrem stabiles Fahrgestell mit optimaler Bodenunterstützung
- Abgesenkter Ladeboden am Heck
- Stahl Auffahrampen von 250 cm
- Ausschnitte zur Ladungssicherung

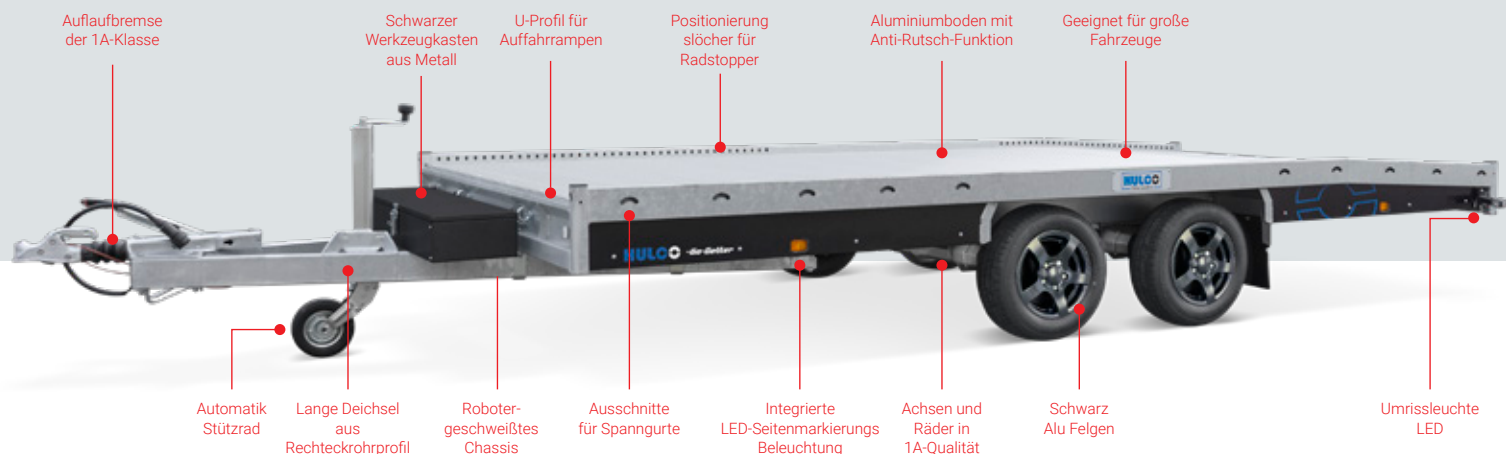
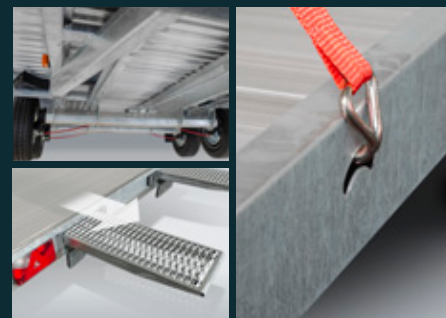

Type	Carax-2 3000 440x207 Go-Getter	Carax-3 3500 540x207 Go-Getter
Gesamtgewicht	3000 kg	3500 kg
Anzahl der Achsen	2	3
Ausführung	gebremst	gebremst
Leergewicht	690 kg	845 kg
Nutzlast	2310 kg	2655 kg
Kastenlänge innen (A)	440 cm	540 cm
Kastenbreite innen (B)	207 cm	207 cm
Ladeflächenhöhe Rückseite (C1)	56 cm	56 cm
Ladeflächenhöhe Vorderseite (C2)	62 cm	62 cm
Deichsellänge (D)	145 cm	145 cm
Gesamtlänge (E)	590 cm	690 cm
Gesamtbreite (F)	215 cm	215 cm
Auffahrampenlänge (G)	250 cm	250 cm
Bordwandhöhe (H)	4,5 cm	4,5 cm
Auffahrampenbreite (I)	30 cm	30 cm
Reifenmaß	195/50R13	195/50R13

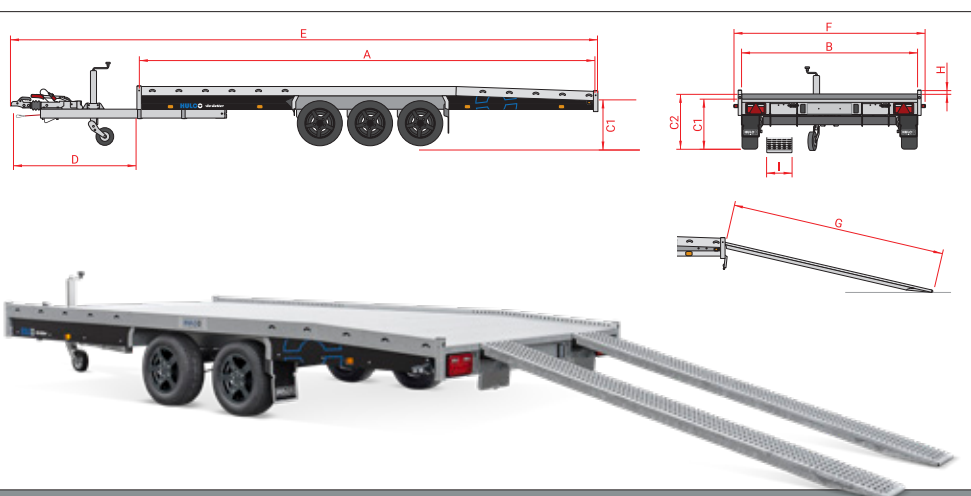

-Go-Getter

-Go



-Go-Getter

Go get your Hulco Go-Getter!



CARAX



MEDAX



TERRAX



Ihr Hulco-Händler



-Go-Getter

HPL2301DE-CAR-GG

www.hulco.eu